

Gemaakt zonder raderen of ingewikkeld stikwerk. Dus deze top is he

Raderloos

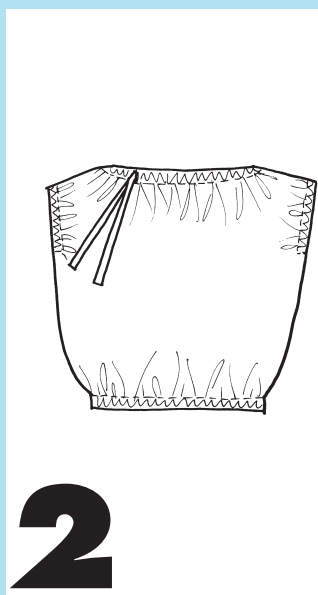
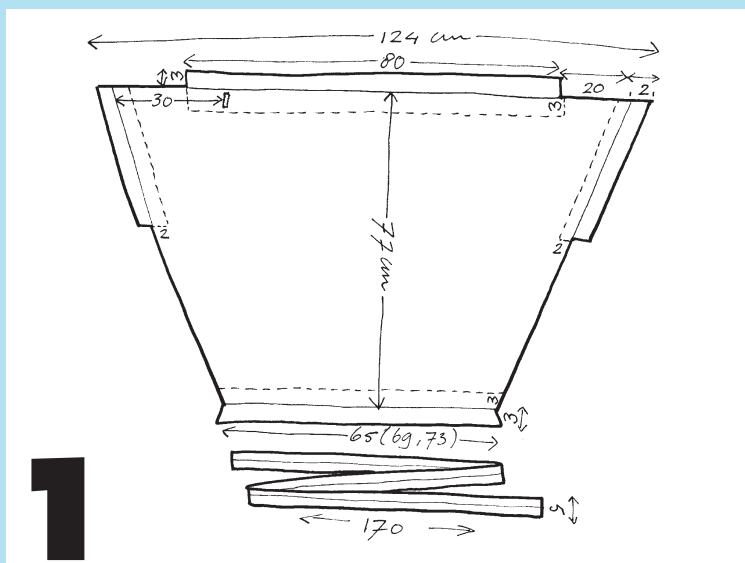

Nodig

- Stof: 1,70 m van 140 cm breed.
- Fournituren: elastiek van 2,5 cm en 1 cm breed.

Knippen

Maat 34/36/38, 40/42 en 44/46:

- Teken het voor- en achterpand en de strikcreep volgens de schematekening hiernaast. Knip de panden en de strikcreep mét naad uit de stof.
- Knip het pand twee maal: je hebt een voor- en achterpand.
- Knip één maal de strikcreep, 170 cm lang en 5 cm breed.

Werkwijze

- 1 Stik de schouderaden. Stik de zijaden vanaf de armsgaathoogte. Maak het knoopsgat op de aangegeven plaats in het rechter voorpand, leg eventueel als versteviging een extra stukje stof onder het knoopsgat.
- 2 Knip de schouderaden bij het beleg schuin naar de hoek tot het stiksel in. Vouw het beleg naar binnen en stik alleen de onderrand vast, zodat er voor en achter een tunnel ontstaat. Knip de zijaden aan de onderkant van de armsgaten schuin naar de hoek tot het stiksel in. Vouw het beleg naar binnen en stik het vast, zodat er mouwtunnels ontstaan en laat een klein stukje open voor het doorhalen van het elastiek.
- 3 Vouw het beleg aan de onderrand van de panden naar binnen en stik het vast, zodat er een tunnel ontstaat en laat een stukje open voor het doorhalen van het elastiek. Rijg het smalle elastiek door de mouwtunnels en het brede elastiek door de tunnel aan de onderrand en zet de uiteinden op elkaar vast. Stik de opengebleven openingen dicht.
- 4 Vouw de strikcreep dubbel met de goede kanten op elkaar. Stik de lange rand en de uiteinden; laat in het midden een stukje open om te keren. Keer de strikcreep en zoom de opening dicht. Rijg de strikcreep via het knoopsgat door de halstunnel.

*Geschikt voor
de maten 34 t/m 46!*